

ДОМКРАТ

ПРЕИМУЩЕСТВА

Домкрат может быть установлен в серийном исполнении или **в порядке дооборудования** прицепов-дач с шасси AL-KO с 1980 года выпуска.

Дополнительная опора

Домкрат AL-KO может использоваться в качестве дополнительной опоры прицепа-дачи (прицеп сцеплен с тягачом).

Специальные поддомкратники

Специальные поддомкратники с ответной частью исключают соскальзывание прицепа с домкрата (прицеп сцеплен с тягачом). Специальные поддомкратники усиливают раму и служат дополнительной опорой днищу прицепа (800/1 000 кг).

Комплект для монтажа домкрата 1 500 кг:

Используется только для туристических прицепов с шасси для тандемов и в сочетании с гидравлическими домкратами (мин. грузоподъемность 2 000 кг, шток диаметром 28–40 мм, плоская головка или желоб, высоту см. в таблице).

МОНТАЖ

У большинства прицепов-дач с шасси AL-KO после 1991 года выпуска монтажные отверстия для установки поддомкратников предусмотрены в серийном исполнении.

Для прицепов после 1980 года выпуска монтажные отверстия для установки поддомкратников необходимо просверлить, соблюдая требования руководства по эксплуатации.

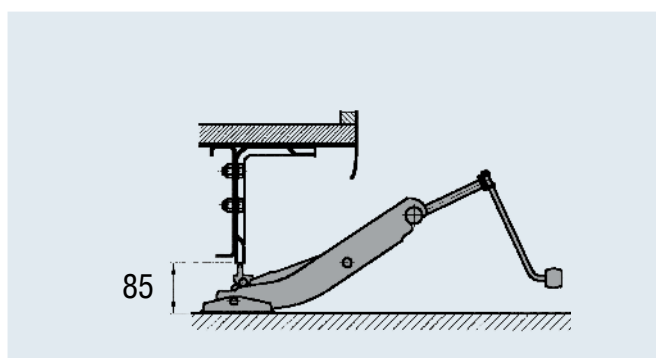
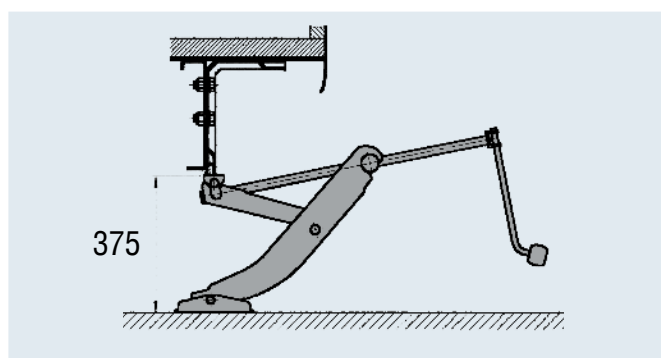



Комплект для монтажа домкрата 800 кг, с коробкой

- 1 пластмассовая коробка из двух частей
- 1 домкрат
- 2 специальных поддомкратника
- 1 комплект крепежного материала
- 1 руководство по эксплуатации

| Комплект для домкрата 800 кг | |
|---|---------------------|
| SAP: WAGENEHER-SET | |
| Артикул (с коробкой) | 246 059 |
| Артикул (без коробки)* | 246 157 |
| Статическая несущая способность | 800 кг |
| Для прицепов с максимальной полной массой | 1 600 кг |
| Исходная высота | 85 мм |
| Высота подъема | 290 мм |
| Конечная высота | 375 мм |
| | 2,9 кг / – / 50 шт. |

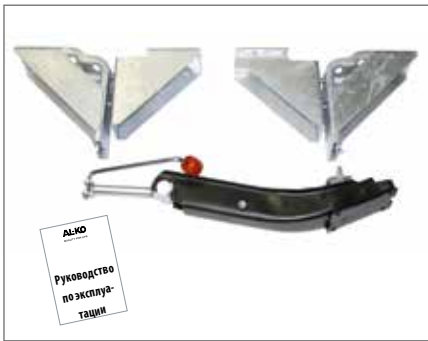

Комплект для домкрата 1 000 кг (без коробки)

- 1 домкрат
- 2 специальных поддомкратника
- 2 опорных уголка
- 1 комплект крепежа
- 1 руководство по эксплуатации

| Комплект для домкрата 1 000 кг | |
|---|---------------------|
| SAP: WAGENEHER-SET 1000KG | |
| Артикул (с коробкой) | 1 730 304 |
| Артикул (без коробки)* | 1 222 530 |
| Статическая несущая способность | 1 000 кг |
| Для прицепов с максимальной полной массой | 2 000 кг |
| Исходная высота | 85 мм |
| Высота подъема | 290 мм |
| Конечная высота | 375 мм |
| | 5,5 кг / – / 50 шт. |

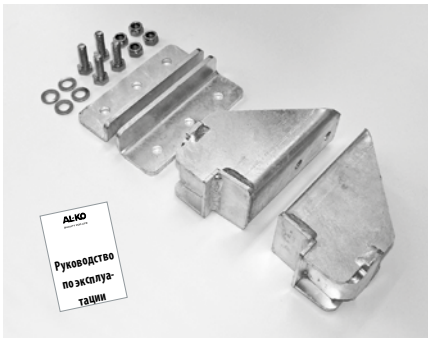

Комплект для домкрата 1 500 кг для тандемов (без коробки)

- 2 крепежные консоли
- 2 поддомкратника
- 1 комплект крепежа
- 1 руководство по эксплуатации

| Комплект для домкрата | Консоль | Домкрат |
|---|---------------------------------|--------------------------------------|
| SAP | AUFNAHME WAGENEHER VERP 2,1-3,0 | WAGENEHER TYP WEBER-HYDRAULIK A2-170 |
| Артикул (с коробкой) | 1 730 240 | 1 730 395* |
| Статическая несущая способность | 1 500 кг | 2 000 кг |
| Для прицепов с максимальной полной массой | 3 000 кг | 4 000 кг |
| Исходная высота | макс. 200 мм** | 170 мм** |
| Высота подъема | мин. 190 мм** | 213 мм** |
| Конечная высота | | 383 мм** |
| | 4,5 кг | 2,9 кг |
| | 1 / 56 | 1 / 42 |

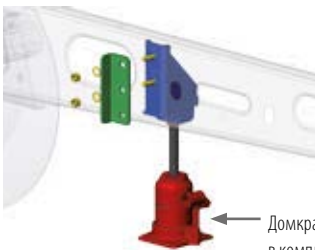

Домкрат не входит в комплект поставки!

* Без рисунка

** Значения указаны для гидравлических домкратов

*** При необходимости конечную высоту следует корректировать с учетом исходной высоты с помощью устойчивой подставки.