

ОПОРНОЕ КОЛЕСО С ТОРМОЗОМ PINSTOP

Ø 48 мм, макс. 150 кг



ПРЕИМУЩЕСТВА

Тормоз AL-KO PINSTOP обеспечивает торможение небольших прицепов с тормозной системой и без при парковке на относительно ровной местности. Европейское законодательство предписывает дополнительное применение двух противооткатных упоров только для прицепов с полной массой от 750 кг и выше.

Эффективность работы тормоза зависит от вертикальной нагрузки на шар ТСУ, особенностей грунта и полной массы прицепа. В связи с этим мы рекомендуем всегда проверять работоспособность PINSTOP после его активации на прицепе.

ВНИМАНИЕ!

Тормоз PINSTOP не заменяет стояночный тормоз и не отменяет необходимости использования противооткатных упоров для прицепов полной массой свыше 750 кг.



ЭКСПЛУАТАЦИЯ

Установите ТОРМОЗ PINSTOP в рабочее положение при помощи руки или ноги. При этом фиксатор под действием пружины перемещается в углубление колесного диска, блокирует колесо и предотвращает откат прицепа.

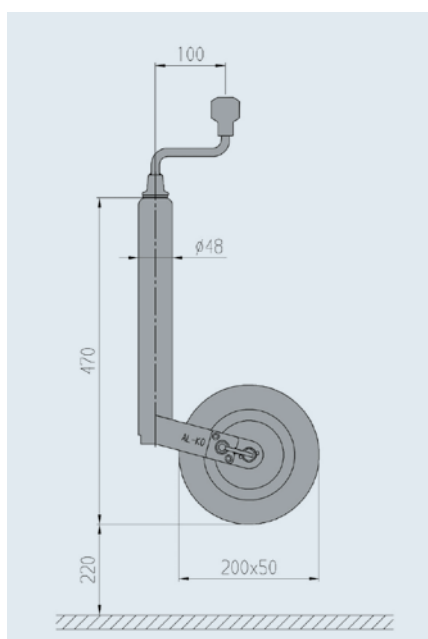

SAP: STÜTZRAD48COM AR150KG 200X50KS-FELG

Опорное колесо с тормозом PINSTOP

Артикул	1 224 351
Вертикальная нагрузка на шар ТСУ на стоянке	Макс. 150 кг
Вертикальная нагрузка на шар ТСУ в режиме маневрирования	макс. 90 кг
Обод	Пластмасса
Колесо	200 x 50, цельнорезиновое
Выдвижение штока	220 мм
	4,8 кг
	— 50 шт.