

ОПОРНОЕ КОЛЕСО PREMIUM

Ø 48 мм, макс. 300 кг



ПРЕИМУЩЕСТВА

1 Особо прочное исполнение

(Вертикальная нагрузка на шар ТСУ на стойке, макс. 300 кг)

2 Встроенный амортизатор колесного рычага

позволяет легко преодолевать препятствия (например, бордюры)

3 Встроенный индикатор нагрузки на колесо

! без отдельных весов

4 Широкое выпуклое колесо 230x80 мм с современным дизайном, очень удобное при выполнении маневров на любой местности

! маленькая опорная поверхность на твердом грунте

! большая опорная поверхность на мягком грунте

5 Легкий ход рукоятки

Встроенный под рукояткой упорный подшипник облегчает управление.

6 Эргономичная съемная рукоятка

7 Съемное колесо

8 Высококачественная защита от коррозии

Горячее цинкование с толщиной слоя до 70 мкм. Поэтому износ цинкового слоя при регулировке по высоте с помощью зажимного хомута не является критическим. Структура цинкового слоя неравномерная (пестрая)

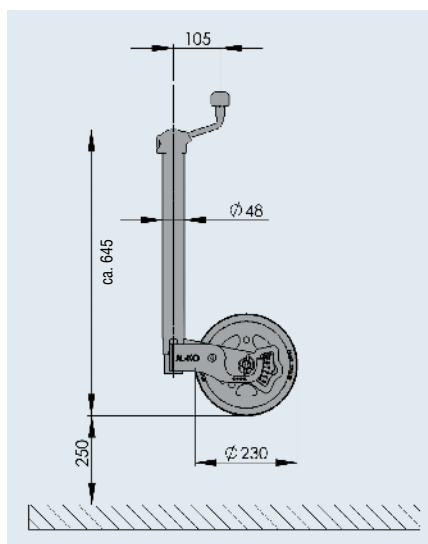
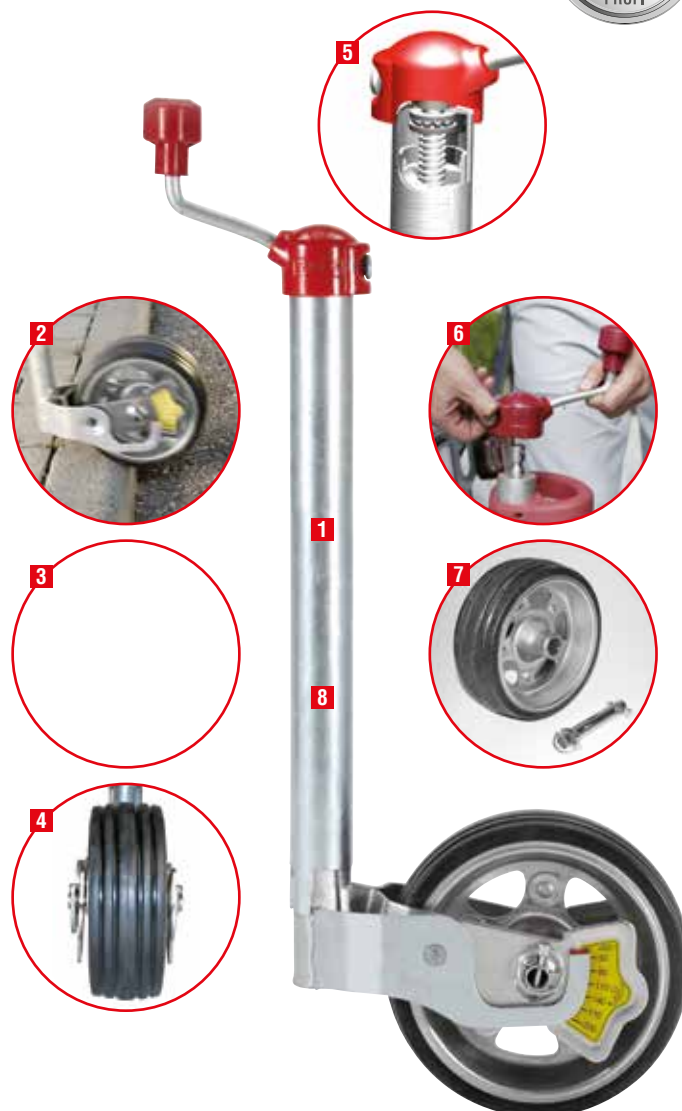

SAP: STÜTZRAD48PREM 300KG 230X80 LASTANZ

Опорное колесо Premium

Артикул	1 221 695
Вертикальная нагрузка на шар ТСУ на стойке	Макс. 300 кг
Вертикальная нагрузка на шар ТСУ в режиме маневрирования	Макс. 180 кг
Обод	Сталь
Колесо	230 x 80, цельнорезиновое
Выдвижение штока	250 мм
	9,8 кг
	— 40 шт.